

ECR58 / ECR88



VOLVO

IL MODO PIÙ CONFORTEVOLE DI ENTRARE NEI POSTI STRETTI.

Quando il vostro lavoro vi porta in posti nei quali lo spazio è vitale, allora scegliete i Volvo ECR58 e ECR88. Entrambi i modelli hanno il raggio di rotazione ridotto per la massima manovrabilità. Non sacrificherete però il comfort perché l'ampia cabina è colma di caratteristiche che rendono la lunga giornata lavorativa più piacevole.

I modelli ECR58 e ECR88 sono macchine girosagoma molto compatte con il braccio di scavo dotato di déporté per lavorare in sicurezza negli spazi più ristretti senza il rischio di urtare muri, ostacoli o gli altri operai con il contrappeso.

Entrambe queste macchine sono votate al comfort, con spaziose cabine dal pavimento ampio e senza ostacoli, con molto spazio per le gambe. Il sedile de luxe con sospensione regolabile è dotato di schienale alto per un comfort eccellente. I joystick ed i braccioli ergonomici sono montati sulle consolle e sono regolabili indipendentemente dal sedile per ridurre la fatica e facilitare l'uso della macchina.

La visibilità è eccellente a 360° grazie alla vetratura piana e ampia su tutti i lati, ai montanti sottili della cabina e all'ampio parabrezza. Gli specchi retrovisori esterni migliorano visibilità e sicurezza.

Riscaldamento e aria condizionata rendono la cabina confortevole in ogni momento. Inoltre, l'operatore ha sott'occhio tutte le funzioni vitali della macchina grazie al pannello strumenti ben posizionato di fronte.

Le leve di comando ad alta risposta rendono più precisi i movimenti e riducono la fatica dell'operatore. Il joystick destro ha un pulsante a roller per controllare il circuito idraulico ausiliario con le dita, al posto del solito pedale per un maggiore spazio per i piedi. Un pulsante a grilletto sul joystick invia la massima portata d'olio alle attrezzature per migliorare la produttività e per un maggior comfort. Inoltre, gli ampi pedali di traslazione resistono anche all'uso più intensivo.

La cabina è posizionata su supporti in gomma che aiutano a ridurre le vibrazioni mentre la schiuma fonoassorbente ad alte prestazioni isola dal rumore dell'impianto idraulico e del motore riducendo la fatica dell'operatore. Oltremodo, i motori Volvo di nuova generazione molto più silenziosi riducono la fatica dell'operatore e aumentano la sicurezza.



- Il raggio ridotto di rotazione offre una manovrabilità eccezionale.



- Il riscaldamento e l'aria condizionata aumentano il comfort dell'operatore.

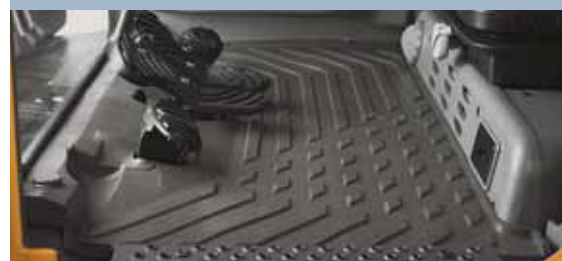

- L'ampia cabina offre molto spazio per la gambe, migliorando il comfort.



- Prestazioni eccellenti anche in spazi ristretti.
- I braccioli ergonomici aiutano a ridurre la fatica dell'operatore.
- Le consolle sospese sono regolabili indipendentemente dal sedile.



PRESTAZIONI SENZA CONFRONTI E RISPETTO PER L'AMBIENTE.

Le prestazioni sono tutto quando si parla di miniescavatori, e quindi quanto materiale potete muovere per ora e quanto rapidamente potete finire il lavoro. E' per questi motivi che Volvo ha dotato i modelli ECR58 ed ECR88 di particolari caratteristiche per farvi rendere al massimo.

Il raggio ridotto di rotazione vi farà andare là dove si trova il lavoro. Questi modelli garantiscono impressionanti forze di strappo e di scavo per passare oltre le più difficili condizioni di lavoro.

Per lavorare in modo più efficiente questi modelli montano il sistema di ritorno automatico al minimo che riduce i giri del motore se i comandi non vengono toccati per almeno 5 secondi. Il sistema riporta poi il motore ai giri selezionati quando l'operatore tocca un joystick. Il ritorno automatico al minimo riduce il rumore per una maggiore sicurezza ed per una più lunga vita operativa del motore.

Entrambi i modelli montano la traslazione a due marce automatiche. Nella marcia alta la velocità di traslazione passa automaticamente alla bassa secondo il carico sulla traslazione, l'ideale per il livellamento ed il riempimento.

Le macchine possono anche operare la controrotazione anche in marcia alta con il massimo controllo e manovrabilità.

Il controllo a punta di dito per gli accessori permette all'operatore di regolare progressivamente la portata d'olio all'attrezzo per la massima precisione.

L'impianto idraulico load sensing presenta la miglior tecnologia disponibile oggi, garantendo semplicità ed efficienza. La velocità dei movimenti idraulici dipende solo dalla posizione delle leve di comando servoassistite.

E ciò indipendentemente dal carico o dal numero di movimenti richiesti. L'impianto invia istantaneamente solo la potenza richiesta.

Un secondo circuito indipendente permette di utilizzare con facilità accessori idraulici più complessi.

Entrambe le macchine montano i motori Volvo diesel a 16 valvole, di nuova generazione e con eccellenti prestazioni. I motori sono a iniezione diretta per una veloce ed efficiente miscelazione dell'aria con il carburante. Ed entrambi garantiscono bassi livelli di emissioni conformi ai più restrittivi standard in essere.



- Nuovo motore Volvo con eccezionali prestazioni.



- Il ritorno automatico al minimo riduce i consumi ed il rumore.



- Impressionanti forze di strappo e di scavo.



- Controllo progressivo del circuito ausiliario e punta di dito.
- Impianto idraulico Load Sensing per una grande precisione.
- Grande visibilità sul lavoro per migliori prestazioni.



QUALITÀ DURATURA IN UN DESIGN SICURO ED EFFICIENTE.

I lavori duri richiedono macchine altrettanto robuste, macchine in grado di resistere giorno dopo giorno a lavori di scavo, livellamento ed altro. I Volvo ECR58 e ECR88 sono progettati per soddisfare ogni lavoro e fare anche più. Sono costruiti per mantenere al sicuro l'operatore e chi gli sta intorno.

Il motore è posizionato sul lato della macchina ed è fornito di un ampio cofano completamente apribile per garantire completo accesso a tutti i punti di ordinaria manutenzione, inclusi filtri e livelli. I fusibili sono raggruppati sotto il sedile per un facile accesso. Una pompa elettrica da 35 litri al minuto garantisce un veloce e facile riempimento del serbatoio.

La porta della cabina può essere bloccata in posizione aperta all'interno della sagoma del telaio per evitare danni.

Vi sono molte caratteristiche di qualità per assicurare una lunga durata, quali ad esempio le tubazioni del cilindro benna ben protette all'interno del bilanciante. I connettori idraulici godono della tecnologia ORFS (O-Ring Face Seal) che garantisce una totale tenuta a prova di perdite dovute a picchi di pressione, vibrazioni e torsioni.

Le canaline ed i connettori sono stagni e conformi agli standard IP67, proteggendo i cavi dal duro ambiente di lavoro.

Come in tutti i prodotti Volvo, queste macchine offrono il meglio in quanto a sicurezza al fine di proteggere l'operatore. Gli escavatori Volvo montano standard una struttura di sicurezza FOPS 1, ROPS e TOPS, per prevenire danni alla persona. Tutti i comandi della macchina sono bloccati quando la consolle è sollevata, al fine di prevenire incidenti quando l'operatore sale e scende dalla cabina. Ciò garantisce la sicurezza di tutti i lavoratori vicini alla macchina.

La lama viene mantenuta in posizione da una valvola di sicurezza così da poter essere utilizzata come stabilizzatore. Il parabrezza laminato è progettato per rimanere intero in caso di rottura al fine di aumentare la sicurezza dell'operatore.



- La porta aperta rimane nella sagoma del telaio.



- Il parabrezza laminato aumenta la sicurezza dell'operatore.



- Connessioni idrauliche ed elettriche di elevata qualità.



- Tutti i comandi sono bloccati quando la consolle è alzata.
- Il pannello strumenti garantisce una chiara visuale sulle funzioni.
- Il cofano motore laterale ad apertura totale rende facile la manutenzione.



SPECIFICHE - ECR58

Motore

Motore Volvo a 4 cilindri, basse emissioni, raffreddato ad acqua e conforme alla norma Euro 2 sull'ambiente, equipaggiato con il ritorno automatico al minimo.

Modello	Volvo D3.1
Potenza lorda, disponibile (ISO 9249)	38.2 kW (52 hp) a 2100 giri/min
Potenza installata (ISO 9249)	37.5 kW (51 hp) a 2100 giri/min
Cilindrata, totale	3054 cc
Coppia massima	204 Nm a 1400 giri/min
Alésaggio x corsa	94 mm x 110 mm

Impianto elettrico

Capacità Batteria	12 V - 100 Ah
Potenza Alternatore	12 V - 55 A
Potenza Motorino avviamento	12 V - 3 kW

Impianto idraulico

Impianto idraulico Load Sensing a centro chiuso per una totale indipendenza dei movimenti.

Comandi	Comandi idraulici servocomandati
----------------	----------------------------------

Pompa Load Sensing a cilindrata variabile per tutti i circuiti di lavoro e per la traslazione:

Portata massima	130 l/min
Massima pressione operativa	24 MPa (240 bar)

Pompa a ingranaggi per i servocomandi:

Portata massima	9.4 l/min
Massima pressione operativa	3.3 MPa (33 bar)

Impianto idraulico accessori a doppia azione, regolabile a punta di dito:

Massima portata regolabile	70 l/min
Massima pressione operativa	24 MPa (240 bar)

Fine corsa cilindri:

Sul cilindro braccio	a fine estensione stelo
Sul cilindro del bilanciante	a fine estensione e rientro stelo
Sul cilindro del déporté	a fine estensione e rientro stelo

Prestazioni benna

Forza di strappo	3900 daN
Forza di penetrazione	2700 daN

Rotazione

La rotazione della torretta viene fatta da un motore idraulico a pistoni radiali a trazione diretta (senza riduttore) che ruota una ralla con lubrificazione remota:

Velocità rotazione	10 giri al minuto
Frenatura torretta	freno multidisco automatico
Assorbimento degli shock idraulici	valvola antishock

Sottocarro

Il sottocarro è in scatolato a "X" per una maggiore rigidità con telai laterali inclinati per un migliore scarico dei materiali. I rulli e la ruota folle sono lubrificati a vita.

Rulli inf / sup per ogni lato	5 / 1
Larghezza cingolo	Gomma: 400 mm Acciaio: 380 o 500 mm
Tensione cingolo	con pistone a grasso
Lama (larghezza x altezza)	2000 x 370 mm

Valvola di sicurezza sul cilindro lama.

Traslazione

Ogni cingolo viene mosso da un motore idraulico a pistoni assiali con due marce e con riduttore epicicloidale. La frenatura avviene automaticamente tramite un freno multidisco. La trazione a 2 marce automatiche passa dalla veloce alla lenta secondo il carico.

Velocità max. (marcia lenta / veloce)	2.2 km/h / 4.3 km/h
Forza di trazione max.	4670 daN

Il comando della traslazione viene automaticamente bloccato quando viene sollevata la consolle sinistra.

Capacità

Serbatoio carburante	65 l
Serbatoio olio idraulico	50 l
Impianto idraulico, totale	90 l
Olio motore	11.5 l
Impianto di raffreddamento	6.5 l

Peso

Peso e pressione al suolo:

Con Cingoli in Gomma (400 mm)	5480 kg - 0.3 kg/cm ²
Con Cingoli in Acciaio (380 mm)	5590 kg - 0.28 kg/cm ²

SPECIFICHE - ECR88

Motore

Motore Volvo a 4 cilindri, basse emissioni, raffreddato ad acqua e conforme alla norma Euro 2 sull'ambiente, equipaggiato con il ritorno automatico al minimo.

Modello	Volvo D3.4
Potenza lorda, disponibile (ISO 9249)	43.8 kW (59 hp) a 2100 giri/min
Potenza installata (ISO 9249)	41.9 kW (57 hp) a 2100 giri/min
Cilindrata, totale	3318 cc
Coppia massima	235 Nm a 1400 giri/min
Alesaggio x corsa	98 mm x 110 mm

Impianto elettrico

Capacità Batteria	12 V - 100 Ah
Potenza Alternatore	12 V - 55 A
Potenza Motorino avviamento	12 V - 3 kW

Impianto idraulico

Impianto idraulico Load Sensing a centro chiuso per una totale indipendenza dei movimenti.

Comandi	Comandi idraulici servocomandati
----------------	----------------------------------

Pompa Load Sensing a cilindrata variabile per tutti i circuiti di lavoro e per la traslazione:

Portata massima	174 l/min
Massima pressione operativa	30 MPa (300 bar)

Pompa a ingranaggi per i servocomandi:

Portata massima	16.8 l/min
Massima pressione operativa	3.3 MPa (33 bar)

Impianto idraulico accessori a doppia azione, regolabile a punta di dito:

Massima portata regolabile	90 l/min
Massima pressione operativa	30 MPa (300 bar)

Fine corsa cilindri:

Sul cilindro braccio	a fine estensione stelo
Sul cilindro del bilanciante	a fine estensione e rientro stelo
Sul cilindro del déporté	a fine estensione e rientro stelo

Prestazioni benna

Forza di strappo	5600 daN
Forza di penetrazione	4100 daN

Rotazione

La rotazione della torretta viene fatta da un motore idraulico a pistoni radiali a trazione diretta (senza riduttore) che ruota una ralla con lubrificazione remota:

Velocità rotazione	9.5 giri al minuto
Frenatura torretta	freno multidisco automatico
Assorbimento degli shock idraulici	valvola antishock

Sottocarro

Il sottocarro è in scatolato a "X" per una maggiore rigidità con telai laterali inclinati per un migliore scarico dei materiali. I rulli e la ruota folle sono lubrificati a vita.

Rulli inf / sup per ogni lato	6 / 1
Larghezza cingolo	Gomma: 450 mm Acciaio: 450 o 600 mm
Tensione cingolo	con pistone a grasso
Lama (larghezza x altezza)	2300 x 470 mm

Valvola di sicurezza sul cilindro lama

Traslazione

Ogni cingolo viene mosso da un motore idraulico a pistoni assiali con due marce e con riduttore epicicloidale. La frenatura avviene automaticamente tramite un freno multidisco. La trazione a 2 marce automatiche passa dalla veloce alla lenta secondo il carico.

Velocità max. (marcia lenta / veloce)	2.7 km/h / 5.1 km/h
Forza di trazione max.	5300 daN

Il comando della traslazione viene automaticamente bloccato quando viene sollevata la consolle sinistra.

Capacità

Serbatoio carburante	110 l
Serbatoio olio idraulico	80 l
Impianto idraulico, totale	145 l
Olio motore	11.5 l
Impianto di raffreddamento	7.0 l

Peso

Peso e pressione al suolo:

Con Cingoli in Gomma (450 mm)	8200 kg - 0.36 kg/cm ²
Con Cingoli in Acciaio (450 mm)	8500 kg - 0.38 kg/cm ²

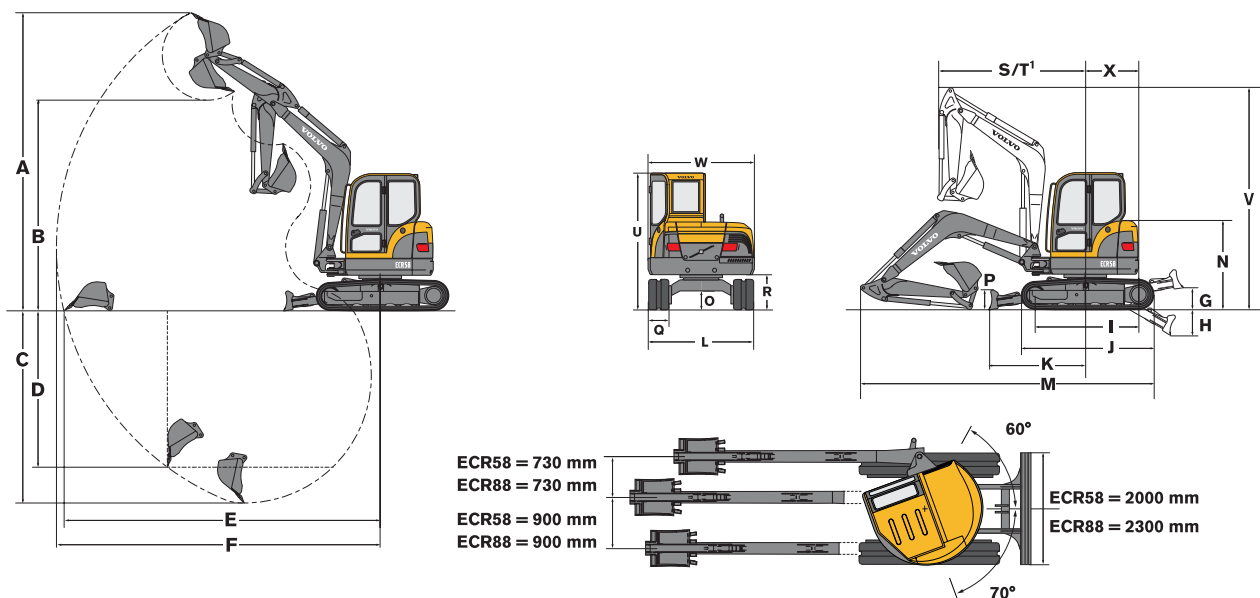

ECR58

Bilanciere	A	B	C	C*	D	E	F
1540 mm	5610	3970	3600	3850	2910	5940	6080
1940 mm	5850	4210	4000	4240	3260	6320	6460

G	H	I	J	K	L	M	N	O
420	480	1950	2500	1820	2000	5600	1670	370

P	Q	R	S	T'	U	V	W	X
370	400 ²	670	2470	1960	2580	4330	2000	1000

Benne ECR58			
	Larghezza	Peso	Capacità
Standard	350 mm	85 kg	70 l
	450 mm	97 kg	98 l
	600 mm	118 kg	142 l
	750 mm	138 kg	187 l
Pulizia fossi	900 mm	163 kg	231 l
	1300 mm	125 kg	175 l
	1500 mm	185 kg	265 l

C*: Profondità di scavo con lama abbassata
 1: Raggio di rotazione anteriore con déporté massimo
 2: Opzione 380 / 500 mm (in acciaio)

ECR88

Bilanciere	A	B	C	C*	D	E	F
1700 mm	6740	4860	4170	4470	2890	6860	7010
2100 mm	7000	5120	4570	4870	3260	7240	7390

G	H	I	J	K	L	M	N	O
490	400	2200	2850	1940	2300	6410	1780	390

P	Q	R	S	T'	U	V	W	X
470	450 ²	755	2570	2040	2680	5260	2265	1210

Benne ECR88			
	Larghezza	Peso	Capacità
Standard	380 mm	128 kg	103 l
	450 mm	150 kg	130 l
	600 mm	183 kg	188 l
	750 mm	218 kg	246 l
Pulizia fossi	900 mm	236 kg	306 l
	1500 mm	250 kg	265 l

C*: Profondità di scavo con lama abbassata
 1: Raggio di rotazione anteriore con déporté massimo
 2: Opzione 450 / 600 mm (in acciaio)

EQUIPAGGIAMENTO STANDARD

Motore

Motore Volvo diesel a basse emissioni.
Filtro aria a secco a due stadi con indicatore di intasamento.
Preriscaldatore elettrico.
Filtro carburante + decantatore trasparente.
Pompa carico carburante da 35 litri / min
Presa di scarico serbatoio carburante.
Carter protezione coppa olio.
Ritorno automatico al minimo.

Impianto elettrico

Interruttore staccabatterie.
Connettori stagni (IP67).

Sottocarro

Cingoli acciaio 400 mm su ECR58.
Cingoli gomma 450 mm su ECR88.
Lama Dozer.

Impianto idraulico

Impianto Load-sensing.
Sistema filtrazione multiplo (30 µm).
Servocomandi ISO.
Servocomando di controllo del déporté sul joystick sinistro.
Controllo della traslazione avanti e indietro per mezzo di due leve accoppiate a pedali.
Traslazione a 2 marce automatiche.
Impianto accessori a doppio effetto fino alla fine del braccio.
Valvola a 3 vie in cabina per la scelta del mono effetto e del ritorno diretto dell'olio al serbatoio.
Comando progressivo a punta di dito per il circuito ausiliario.

Cabina

Sistema di montaggio sedile / consolle multiregolabile.
Sedile de luxe dal comfort superiore con schienale alto.
Cabina montata su supporti in gomma.
Due fari di lavoro.
Riscaldamento e aria condizionata.
Riscaldamento e ventilazione a due velocità.
Regolazione temperatura cabina.
Vetri azzurrati.
Parabrezza con sistema di apertura assistito da molle a gas.
Autoradio con lettore cassette e 2 altoparlanti
Lavatergivero (anteriore).

Strumentazione e monitoraggio

Spie di allarme per filtro idraulico e intasamento filtro aria.
Strumenti: temperatura acqua, livello carburante.
Contaore.
Spie di allarme accoppiate a cicalino per caduta pressione o surriscaldamento olio.

Attrezzatura di scavo

ECR58:
Braccio monoblocco di 2900 mm.
Bilanciere di 1540 mm.
ECR88:
Braccio monoblocco di 3550 mm.
Bilanciere di 1700 mm.

Sicurezza

Versioni cabina e tettuccio:
FOPS Livello 1 (Falling Objects Protective Structure).
TOPS (Tip-Over Protective Structure).
ROPS (Roll-Over Protective Structure).
Dispositivo di bloccaggio del braccio e della traslazione quando la consolle sinistra è sollevata per permettere l'accesso alla cabina.
Dispositivo di sicurezza per avviamento motore: la consolle sinistra deve essere sollevata per avviare il motore.
Accumulatore di pressione per abbassare il braccio in caso di arresto motore.
Cintura di sicurezza.
Parabrezza laminato.
Set attrezzi.

Omologazioni e Approvazioni

Macchine conformi alla direttiva Europea 98/37/EC.
Emissioni sonore conformi alla direttiva 2000/14/EC.
Dispositivo per il sollevamento conforme allo standard EN 474-5.
FOPS 1 conforme allo standard ISO 3449.
TOPS conforme agli standard ISO 12117 e EN 13531.
Compatibilità elettromagnetica (EMC) conforme alla direttiva Europea 89/336/EC e successivi emendamenti.

EQUIPAGGIAMENTO OPTIONAL

Equipaggiamento da lavoro e da sollevamento

Bilanciere Lungo (1940 mm su ECR58, 2100 mm su ECR88).
Valvola di sicurezza pilotata dai servocomandi sul cilindro di sollevamento, con indicatore di sovraccarico.
Valvola di sicurezza sul bilanciere.
Attacco rapido idraulico.
Impianto idraulico ausiliario a singolo o doppio effetto.

Circuiti idraulici per attrezzature

Circuito idraulico per azionamento benna mordente (apertura / chiusura e rotazione).
Pulsante a roller per la regolazione della portata sul circuito idraulico ausiliario.
Secondo circuito idraulico ausiliario per accessori con tubazioni sul braccio.

Sottocarro

Cingoli in acciaio:
ECR58: 380 o 500 mm
ECR88: 450 o 600 mm.

Cabina

Sedile "Deluxe" rivestito in vinile dal comfort superiore, con schienale alto.

Illuminazione

Luce di lavoro supplementare sul braccio.
Luce di lavoro supplementare posteriore.
Lampeggiante.

Protezione dell'ambiente

Olio idraulico biodegradabile.

Comfort e sicurezza

Antifurto (2 codici programmabili).
Specchi retrovisori.
Struttura FOPS livello 2.

Varie

Verniciature speciali su richiesta cliente (specifiche RAL).



Le macchine movimento terra Volvo sono diverse. Sono progettate, costruite e assistite in modo diverso. La differenza deriva da 170 anni di storia Volvo nel settore ingegneristico. Un'esperienza che significa saper pensare innanzitutto a chi, le macchine, le usa. Quindi offrire sicurezza, comfort, produttività. E all'ambiente che ci circonda. Per questo, la gamma Volvo è in continua espansione. E per questo, è supportata da una rete mondiale pronta ad aiutarvi a fare di più. Chi usa Volvo in tutto il mondo, ne è orgoglioso. E noi siamo orgogliosi dell'unicità di Volvo – **More care. Built In.**



Non tutti i prodotti sono disponibili in tutti i mercati. In seguito alla nostra politica di miglioramento continuo dei prodotti, ci riserviamo il diritto di modificare specifiche tecniche e design senza preavviso. Le illustrazioni non mostrano necessariamente le versioni standard delle macchine.

VOLVO

Construction Equipment
www.volvoce.com

Ref No. 35 1 432 1145
Printed in Germany
Volvo, Belley

Italian
2004.07
CEX